

PREMIUM LINE

PREMIUM LINE



WEICKHARDT

Eschenauer Hauptstr. 30
90542 Eckental
Telefon: 09126-25900
Telefax: 09126-259010

Email: info@weickhardt.de
Internet: www.weickhardt.de



**Materialgarantie
auf ausgewählte
Rettungs- und Sicherheitsleuchten
mit LiFeP04-Akkumulatoren
von 60 Monaten.**

*Die Produkte sind entsprechend mit
diesem Siegel gekennzeichnet
(Unter Voraussetzung der
Garantiebedingungen)*

GARANTIEBEDINGUNGEN

Für Rettungs- und Sicherheitsleuchten mit LiFeP04-Akkumulator

Die nachstehenden Garantiebedingungen gelten ausschließlich innerhalb Deutschlands.
Die Weickhardt Notstrom-Systeme GmbH räumt diese Garantieleistung zusätzlich ein.

Beginn der Garantie

Die Garantie beginnt mit dem Datum der Lieferung an den Kunden.

Dauer der Garantie und entsprechende Produkte

Die Weickhardt Notstrom-Systeme GmbH gewährt auf ausgewählte Rettungs- und Sicherheitsleuchten mit LiFeP04-Akkumulator eine Garantie von 60 Monaten.

Die Produkte sind entsprechend mit diesem Siegel gekennzeichnet:



Voraussetzung für Garantiezusage

Garantieleistungen werden nur erbracht, wenn das defekte Produkt innerhalb der Garantiezeit zusammen mit einer Rechnungskopie oder Seriennummer mit Modellbezeichnung vorgelegt wird. Die Garantiezeit bezieht sich ausschließlich auf das Lieferdatum der Erstlieferung. Diese Garantie erlischt ebenfalls, wenn auf dem Produkt aufgebrachte Kennzeichnungen wie Modellname, Seriennummer usw. geändert, entfernt oder unleserlich gemacht wurden.

Umfang der Garantie

Unsere Garantie deckt keinen der folgenden Punkte:

- Kosten für den Transport, Montage oder Demontage des Produktes, noch die damit zusammenhängenden Risiken.
- Schäden oder Veränderungen am Produkt als Ergebnis von unsachgemäßem Gebrauch.
- Äußere Einflüsse wie Umgebungsklima (Temperaturen außerhalb der angegebenen Werte), aggressive Umgebungsbedingungen (z.B. Dämpfe, Reinigungsmittel), Über- oder Unterspannungsschäden.
- Anschluss oder Gebrauch des Produktes für einen anderen als seinen vorgesehenen Zweck.
- Nichtbeachtung von den durch Weickhardt Notstrom-Systeme GmbH vorgegebenen Hinweisen, Datenblättern und Bedienungsanleitungen.
- Anschluss oder Gebrauch des Produktes in einer Weise, die den geltenden technischen oder sicherheitstechnischen Vorschriften oder Normen widersprechen.
- Veränderungen der Oberflächenbeschaffenheit, Aussehen und Abstrahlverhalten durch Schmutz, UV-Einstrahlung und sonstige von außen begründeten Einflüssen.

	WLS 200/3 (S. 5) Gehäuse: Stahlblech, weiß Schutzart/-klasse: IP40 / I Erkennungsweite: 20m		WLB 261/3 (S. 13) Gehäuse: Stahlblech, weiß Schutzart/-klasse: IP40/IP20 / I Leuchtmittel: LED (4Watt/330lm)
	WLS 201/3 (S. 6) Gehäuse: Stahlblech, weiß Schutzart/-klasse: IP40 / I Erkennungsweite: 30m		WLB 262/3 (S. 15) Gehäuse: Stahlblech, weiß Schutzart/-klasse: IP40 / I Leuchtmittel: LED (4Watt/295lm)
	SLA 221/3 (S. 7) Gehäuse: Stahlblech, weiß Schutzart/-klasse: IP40 / I Erkennungsweite: 20m		WLB 263/3 (S. 17) Gehäuse: Stahlblech, weiß Schutzart/-klasse: IP40 / I Leuchtmittel: LED (5Watt/260lm)
	SLA 222/3 (S. 8) Gehäuse: Stahlblech, weiß Schutzart/-klasse: IP40 / I Erkennungsweite: 34m		WLB 264/3 (S. 19) Gehäuse: Stahlblech, weiß Schutzart/-klasse: IP65 / I Leuchtmittel: LED (4Watt/283lm)
	WLK 241/3 (S. 9) Gehäuse: Polycarbonat, weiß Schutzart/-klasse: IP65 / II Erkennungsweite: 25m / 28m		WLB 265/3 (S. 21) Gehäuse: Alu-Druckguss, weiß Schutzart/-klasse: IP65 / I Leuchtmittel: LED (8Watt / 239lm)
	WLK 243/3 (S. 10) Gehäuse: Stahlblech, weiß Schutzart/-klasse: IP44 / I Erkennungsweite: 40m		WLB 266/3 (S. 23) Gehäuse: Stahlblech, weiß Schutzart/-klasse: IP65 / I Leuchtmittel: LED (5Watt/305lm)
	WLK 244/3 (S. 11) Gehäuse: Polycarbonat, weiß Schutzart/-klasse: IP54 / I Erkennungsweite: 18m		WLB 268/3 (S. 25) Gehäuse: Polycarbonat, weiß Schutzart/-klasse: IP65 / II Leuchtmittel: LED (6Watt/401lm)
	WLK 245/3 (S. 12) Gehäuse: Polycarbonat, weiß Schutzart/-klasse: IP54 / I Erkennungsweite: 32m		WLB 269/3 (S. 27) Gehäuse: Stahlblech, weiß Schutzart/-klasse: IP40 / I Leuchtmittel: LED (15,2VA / 285lm)
			WLB 271/3 (S. 29) Gehäuse: Stahlblech, weiß Schutzart/-klasse: IP54 / I Leuchtmittel: LED (4Watt/350lm)

Innovative Steuer- und Überwachungssysteme Für Einzelbatterieleuchten

1. busgeführtes System Typ: EasyBus

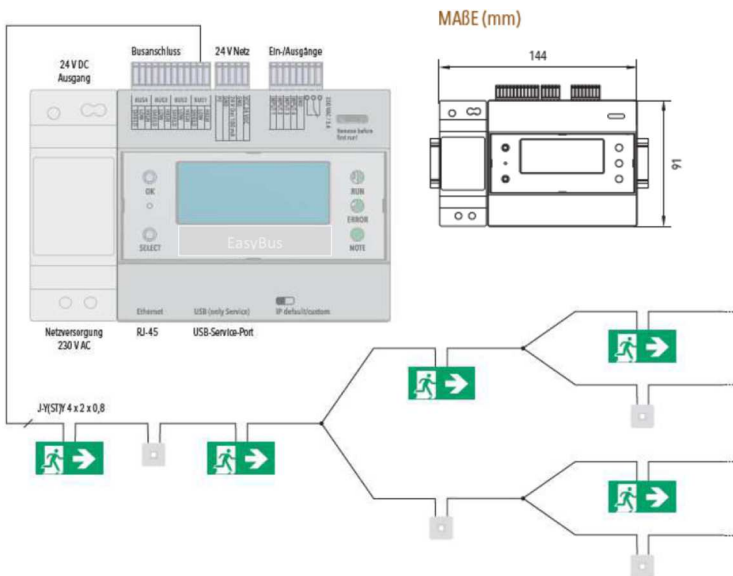

- Max. 500 Einzelbatterieleuchten
- 4 Buslinien
- Automatische Leuchtererkennung
- Geführte Schnellinbetriebnahme

2. Kabelloses System Typ: EasyFunk

Ideallösung für Ersatz bzw. Nachrüstung in bestehenden Gebäuden

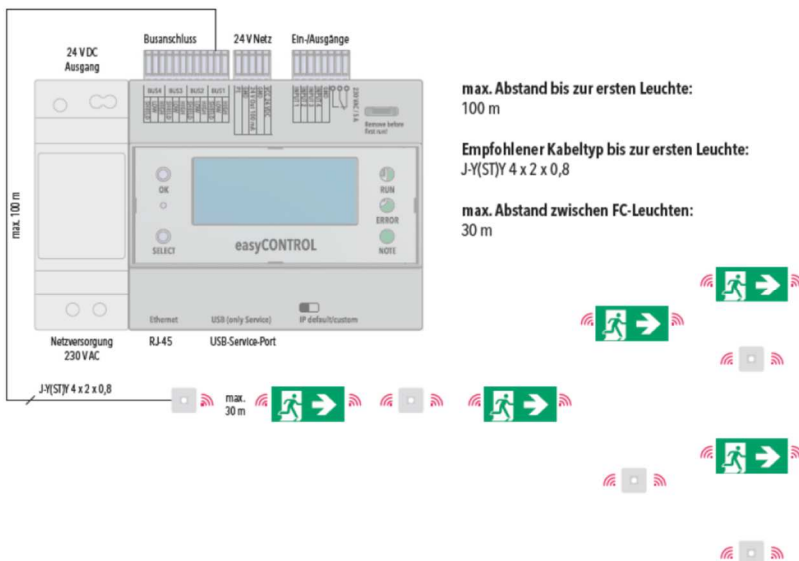

max. Abstand bis zur ersten Leuchte:
100 m

Empfohlener Kabeltyp bis zur ersten Leuchte:
J-Y(ST)Y 4 x 2 x 0,8

max. Abstand zwischen FC-Leuchten:
30 m

- Einfache Installation
- Keine Verlegung einer Busleitung
- Keine Fehlan schlüsse / Falschverdrahtung
- Selbst organisierendes Ad-hoc-Funksystem
- Inbetriebnahme durch den Installateur



Scheiben-Display-Rettungszeichenleuchte Typ: WLS 200/3

Zur Kennzeichnung der Rettungswege

Einzelbatterieleuchte in technischer Ausführung entsprechend den Vorschriften der DIN EN60598-1, DIN EN60598-2-22, DIN EN 7010 und DIN EN 1838.

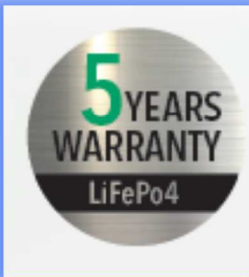
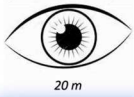

Materialgarantie auf ausgewählte Rettungs- und Sicherheitsleuchten mit LiFeP04-Akkumulatoren von 60 Monaten.

*Die Produkte sind entsprechend mit diesem Siegel gekennzeichnet
(Unter Voraussetzung der Garantiebedingungen)*



- Serienmäßig mit automatischer Selbstüberwachung
- Seilmontageversion: Elektronik im Deckenbaldachin
- Optional: Aufputzadapter
- Optional: Betoneinbaukasten

Technische Daten

Anschlussspannung:	230 Vac/dc
Gehäuse:	Stahlblech weiß
Schutzart:	IP 40
Schutzklasse:	I
Maße (B x H x T):	Wand: 223 x 169 x 64 mm Decke: 223 x 164 x 61 mm DA: 238 x 70, Tiefe 65 mm
Erkennungsweiten:	20 m
Leuchtmittel:	LED
Überbrückungszeit	3h (LiFeP04-Akku)

Bestellvariante

Artikelbez.

Deckenmontage	WLS 200/3 D
Wandmontage	WLS 200/3 W
Deckeneinbaumontage	WLS 200/3 E
Wandauslegermontage	WLS 200/3 WA
Decken-Seilmontage (100cm)	WLS 200/3 DS
Einbau-Seilmontage (100cm)	WLS 200/3 ES

Wandaufbau (WA)
wall mounting (WA)



Deckenaufbau (DA)
ceiling mounting (DA)

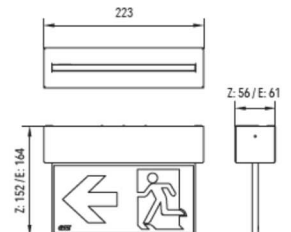

Deckeneinbau (DE)
ceiling installation (DE)

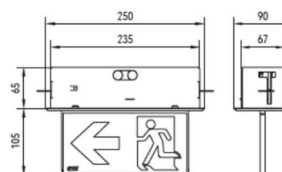

Ausschnitt für Deckeneinbau
section for ceiling installation



Mit automatischer Selbstüberwachung (SÜ)	Mit busgeführter Überwachung Serie EasyBus (LÜ EB)	funkbasierter Überwachung Serie EasyFunk (LÜ EF)
•	•	•

Bei spezieller Überwachungsart passende Bezeichnung an Artikelnummer anhängen.



Scheiben-Display-Rettungszeichenleuchte Typ: WLS 201/3

Zur Kennzeichnung der Rettungswege

Einzelbatterieleuchte in technischer Ausführung entsprechend den Vorschriften der DIN EN60598-1, DIN EN60598-2-22, DIN EN 7010 und DIN EN 1838.

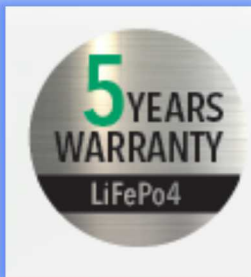
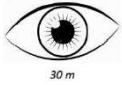

Materialgarantie auf ausgewählte Rettungs- und Sicherheitsleuchten mit LiFeP04-Akkumulatoren von 60 Monaten.

Die Produkte sind entsprechend mit diesem Siegel gekennzeichnet (Unter Voraussetzung der Garantiebedingungen)

- Serienmäßig mit automatischer Selbstüberwachung
- Seilmontageversion: Elektronik im Deckenbaldachin
- Optional: Aufputzadapter
- Optional: Betoneinbaukasten

Technische Daten	
Anschlussspannung:	230 Vac/dc
Gehäuse:	Stahlblech weiß
Schutzart:	IP 40
Schutzklasse:	I
Maße (B x H x T):	Wand: 323 x 212 x 64 mm Decke: 323 x 214 x 61 mm DA: 338 x 70, Tiefe 65 mm
Erkennungsweiten:	30 m
Leuchtmittel:	LED
Überbrückungszeit	3h (LiFeP04-Akku)

Bestellvariante	Artikelbez.
Deckenmontage	WLS 201/3 D
Wandmontage	WLS 201/3 W
Deckeneinbaumontage	WLS 201/3 E
Wandauslegermontage	WLS 201/3 WA
Decken-Seilmontage (100cm)	WLS 201/3 DS
Einbau-Seilmontage (100cm)	WLS 201/3 ES



Wandaufbau (WA)
wall mounting (WA)

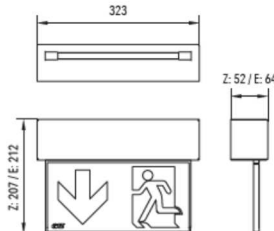

Deckenaufbau (DA)
ceiling mounting (DA)

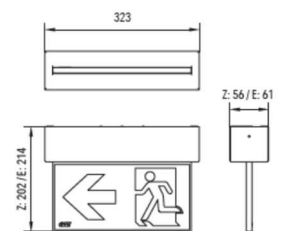

Deckeneinbau (DE)
ceiling installation (DE)

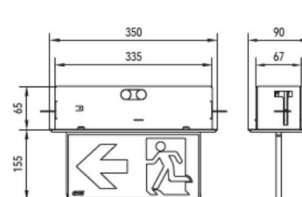

Ausschnitt für Deckeneinbau
section for ceiling installation

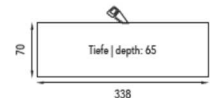

Mit automatischer Selbstüberwachung (SÜ)	Mit busgeführter Überwachung Serie EasyBus (LÜ EB)	funkbasierter Überwachung Serie EasyFunk (LÜ EF)
•	•	•

Bei spezieller Überwachungsart passende Bezeichnung an Artikelnummer anhängen.



Retungszeichenleuchte

Typ: SLA 221/3

Zur Kennzeichnung der Rettungswege

Einzelbatterieleuchte in technischer Ausführung entsprechend den Vorschriften der DIN EN60598-1, DIN EN60598-2-22, DIN EN 7010 und DIN EN 1838.

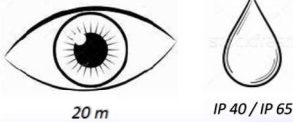



Materialgarantie auf ausgewählte Rettungs- und Sicherheitsleuchten mit LiFeP04-Akkumulatoren von 60 Monaten.

Die Produkte sind entsprechend mit diesem Siegel gekennzeichnet (Unter Voraussetzung der Garantiebedingungen)

- Serienmäßig mit automatischer Selbstüberwachung
- Ballwurfsicher
- Schlagfest
- Kabeleinführung von oben
- Optional: Schutzart IP65

Technische Daten	
Anschlussspannung:	230 Vac/dc
Gehäuse:	Stahlblech verzinkt weiß
Schutzart:	IP 41
Schutzklasse:	I
Maße (B x H x T):	233 x 135 x 68 mm
Erkennungsweiten:	20 m
Leuchtmittel:	LED
Überbrückungszeit	3h (LiFeP04-Akku)

Bestellvariante	Artikelbez.
Deckenmontage	SLA 221/3 D
Wandmontage	SLA 221/3 W
Wandauslegermontage	SLA 221/3 WA
Kettenösen	SLA 221/3 K

Wandaufbau (WA) IP40
wall mounting (WA) IP40

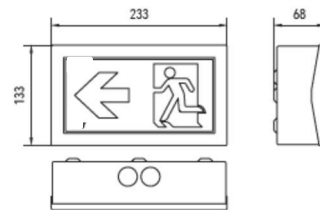

Deckenaufbau (DA) IP40
ceiling mounting (DA) IP40

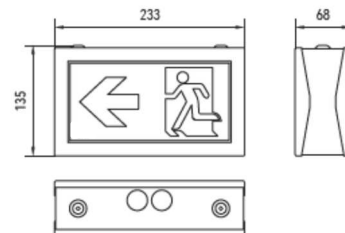

Mit automatischer Selbstüberwachung (SÜ)	Mit busgeführter Überwachung Serie EasyBus (LÜ EB)	funkbasierter Überwachung Serie EasyFunk (LÜ EF)
•	•	•

Bei spezieller Überwachungsart passende Bezeichnung an Artikelnummer anhängen.

Rettungszeichenleuchte

Typ: SLA 222/3

Zur Kennzeichnung der Rettungswege

Einzelbatterieleuchte in technischer Ausführung entsprechend den Vorschriften der DIN EN60598-1, DIN EN60598-2-22, DIN EN 7010 und DIN EN 1838.

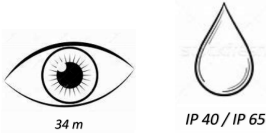



Materialgarantie auf ausgewählte Rettungs- und Sicherheitsleuchten mit LiFeP04-Akkumulatoren von 60 Monaten.

Die Produkte sind entsprechend mit diesem Siegel gekennzeichnet (Unter Voraussetzung der Garantiebedingungen)

- Serienmäßig mit automatischer Selbstüberwachung
- Ballwurfsicher
- Schlagfest
- Kabeleinführung von oben
- Optional: Montage Wandeinbau
- Optional: Schutzart IP65

Technische Daten	
Anschlussspannung:	230 Vac/dc
Gehäuse:	Stahlblech verzinkt weiß
Schutzart:	IP 40
Schutzklasse:	I
Maße (B x H x T):	390 x 215 x 75 mm
Erkennungsweiten:	34 m
Leuchtmittel:	LED
Überbrückungszeit	3h (LiFeP04-Akku)

Bestellvariante	Artikelbez.
Deckenmontage	SLA 222/3 D
Wandmontage	SLA 222/3 W
Wandeinbaumontage	SLA 222/3 WE
Wandauslegermontage	SLA 222/3 WA
Kettenösen	SLA 222/3 K

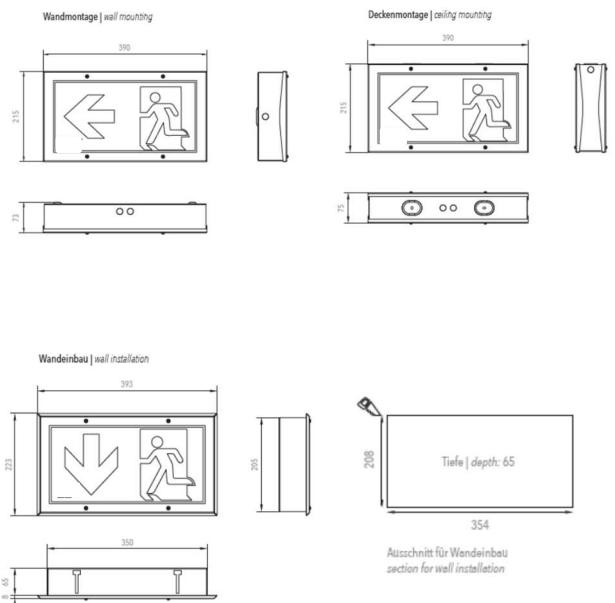

Mit automatischer Selbstüberwachung (SÜ)	Mit busgeführter Überwachung Serie EasyBus (LÜ EB)	funkbasierter Überwachung Serie EasyFunk (LÜ EF)
•	•	•

Bei spezieller Überwachungsart passende Bezeichnung an Artikelnummer anhängen.

Rettungszeichenleuchte

Typ: WLK 241/3

Zur Kennzeichnung der Rettungswege

Einzelbatterieleuchte in technischer Ausführung entsprechend den Vorschriften der DIN EN60598-1, DIN EN60598-2-22, DIN EN 7010 und DIN EN 1838.





Materialgarantie auf ausgewählte Rettungs- und Sicherheitsleuchten mit LiFeP04-Akkumulatoren von 60 Monaten.

Die Produkte sind entsprechend mit diesem Siegel gekennzeichnet (Unter Voraussetzung der Garantiebedingungen)

- Vandalismussichere Sicherheitsleuchte
- Speziell für den Außenbereich
- Hohe Schutzart: IP 65
- Schlagfest
- Ballwurfsicher

Technische Daten	
Anschlussspannung:	230 Vac/dc
Gehäuse:	Polycarbonat weiß
Schutzart:	IP 65
Schutzklasse:	II
Maße (B x H x T):	Wand: 370 x 135 x 80 mm Decke: 370 x 208 x 135 mm
Erkennungsweite:	Wand: 25m / Decke: 28m
Leuchtmittel:	LED
Überbrückungszeit	3h (LiFeP04-Akku)

Bestellvariante	Artikelbez.
Wandmontage	WLK 241/3 W
Deckenmontage	WLK 241/3 D
Kettenmontage	WLK 241/3 K
Wandauslegermontage	WLK 241/3 WA

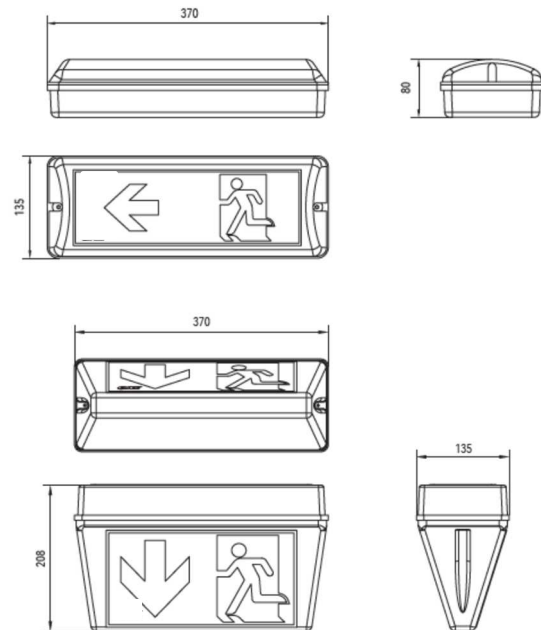

Mit automatischer Selbstüberwachung (SÜ)	Mit busgeführter Überwachung Serie EasyBus (LÜ EB)	funkbasierter Überwachung Serie EasyFunk (LÜ EF)
•	•	•

Bei spezieller Überwachungsart passende Bezeichnung an Artikelnummer anhängen.

Rettungszeichen-Würfelleuchte

Typ: WLK 243/3

Zur Kennzeichnung der Rettungswege

Einzelbatterieleuchte in technischer Ausführung entsprechend den Vorschriften der DIN EN60598-1, DIN EN60598-2-22, DIN EN 7010 und DIN EN 1838.

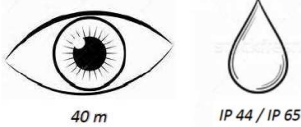



Materialgarantie auf ausgewählte Rettungs- und Sicherheitsleuchten mit LiFePO4-Akkumulatoren von 60 Monaten.

Die Produkte sind entsprechend mit diesem Siegel gekennzeichnet (Unter Voraussetzung der Garantiebedingungen)

- Optional: Erkennungsweite 24m
- Optional: Hohe Schutzart IP65 (speziell für Außenbereich geeignet)

Technische Daten	
Anschlussspannung:	230 Vac/dc
Gehäuse:	Stahlblech weiß Plexiglas
Schutzart:	IP 44
Schutzklasse:	I
Maße (B x H x T):	404 x 226 x 404 mm
Erkennungsweite:	40m
Leuchtmittel:	LED
Überbrückungszeit	3h (LiFePO4-Akku)

Bestellvariante	Artikelbez.
Deckenmontage	WLK 243/3 D
Inkl. Kettenbefestigungsset	
Wandauslegermontage	WLK 243/3 WA
Pendelmontage (500mm)	WLK 243/3 P

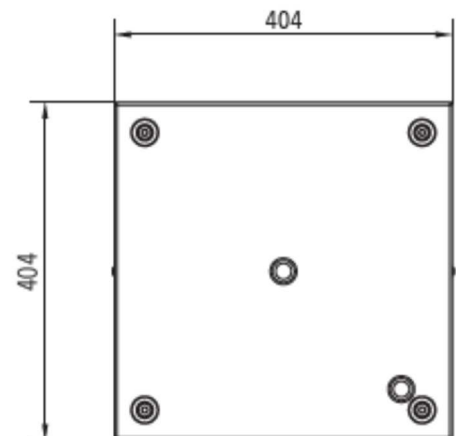
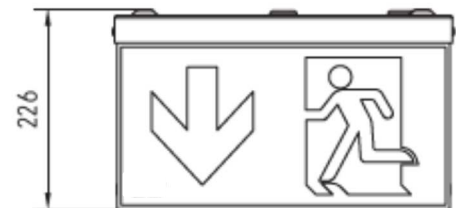

Mit automatischer Selbstüberwachung (SÜ)	Mit busgeführter Überwachung Serie EasyBus (LÜ EB)	funkbasierter Überwachung Serie EasyFunk (LÜ EF)
•	•	•

Bei spezieller Überwachungsart passende Bezeichnung an Artikelnummer anhängen.

Rettungszeichenleuchte

Typ: WLK 244/3

Zur Kennzeichnung der Rettungswege

Einzelbatterieleuchte in technischer Ausführung entsprechend den Vorschriften der DIN EN60598-1, DIN EN60598-2-22, DIN EN 7010 und DIN EN 1838.

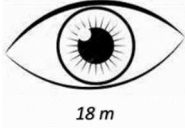



Materialgarantie auf ausgewählte Rettungs- und Sicherheitsleuchten mit LiFeP04-Akkumulatoren von 60 Monaten.

Die Produkte sind entsprechend mit diesem Siegel gekennzeichnet (Unter Voraussetzung der Garantiebedingungen)

- Universalmontage (Wand / Decke)

Technische Daten	
Anschlussspannung:	230 Vac/dc
Gehäuse:	Polycarbonat weiß
Schutzart:	IP 54
Schutzklasse:	II
Maße (B x H x T):	360 x 130 x 90 mm
Erkennungsweite:	18 m
Leuchtmittel:	LED
Überbrückungszeit	3h (LiFeP04-Akku)

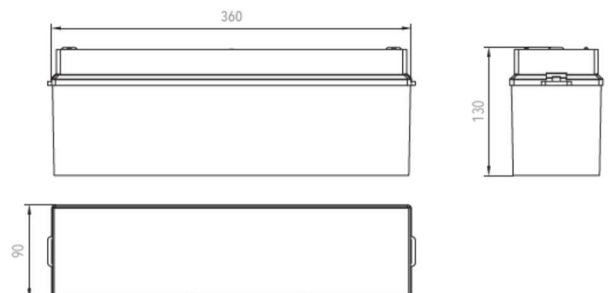

Bestellvariante	Artikelbez.
Wand-/Deckenmontage	WLK 244/3 U
Kettenmontage	WLK 244/3 K
Wandauslegermontage	WLK 244/3 WA
Pendelmontage (500mm)	WLK 244/3 P

Mit automatischer Selbstüberwachung (SÜ)	Mit busgeführter Überwachung Serie EasyBus (LÜ EB)	funkbasierter Überwachung Serie EasyFunk (LÜ EF)
•	•	•

Bei spezieller Überwachungsart passende Bezeichnung an Artikelnummer anhängen.

Rettungszeichenleuchte

Typ: WLK 245/3

Zur Kennzeichnung der Rettungswege

Einzelbatterieleuchte in technischer Ausführung entsprechend den Vorschriften der DIN EN60598-1, DIN EN60598-2-22, DIN EN 7010 und DIN EN 1838.

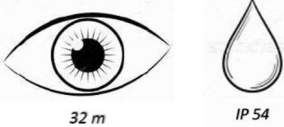



Materialgarantie auf ausgewählte Rettungs- und Sicherheitsleuchten mit LiFeP04-Akkumulatoren von 60 Monaten.

Die Produkte sind entsprechend mit diesem Siegel gekennzeichnet (Unter Voraussetzung der Garantiebedingungen)

- Universalmontage (Wand / Decke)

Technische Daten	
Anschlussspannung:	230 Vac/dc
Gehäuse:	Polycarbonat weiß
Schutzart:	IP 54
Schutzklasse:	II
Maße (B x H x T):	360 x 200 x 90 mm
Erkennungsweite:	32 m
Leuchtmittel:	LED
Überbrückungszeit	3h (LiFeP04-Akku)

Bestellvariante	Artikelbez.
Wand-/Deckenmontage	WLK 245/3 U
Kettenmontage	WLK 245/3 K
Wandauslegermontage	WLK 245/3 WA
Pendelmontage (500mm)	WLK 245/3 P

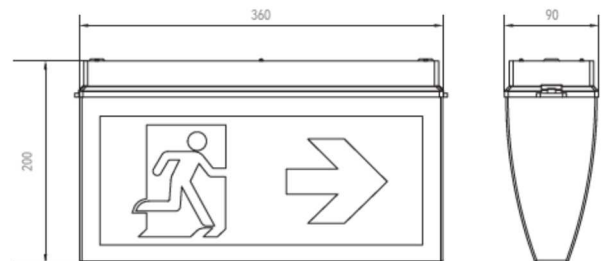

Mit automatischer Selbstüberwachung (SÜ)	Mit busgeführter Überwachung Serie EasyBus (LÜ EB)	funkbasierter Überwachung Serie EasyFunk (LÜ EF)
•	•	•

Bei spezieller Überwachungsart passende Bezeichnung an Artikelnummer anhängen.



Sicherheitsleuchte

Typ: WLB 261/3

Zur Ausleuchtung der Flucht- und Rettungswege

Einzelbatterieleuchte in technischer Ausführung entsprechend den Vorschriften der DIN EN60598-1, DIN EN60598-2-22, DIN EN 7010 und DIN EN 1838.



330lm



IP 20 / IP 40



Ballwurfsicher



Materialgarantie auf ausgewählte Rettungs- und Sicherheitsleuchten mit LiFePO4-Akkumulatoren von 60 Monaten.

Die Produkte sind entsprechend mit diesem Siegel gekennzeichnet (Unter Voraussetzung der Garantiebedingungen)

- Serienmäßig mit automatischer Selbstüberwachung
- Linsentechnik: symmetrisch oder a-symmetrisch
- Ballwurfsicher (Deckenaufbauvariante)
- Optional: Aufputzadapter zur seitlichen Kabeleinführung
- Optional: Deckeneinbau mit quadratischer Blende

Technische Daten

Anschlussspannung:	230 Vac/dc
Gehäuse:	Stahlblech weiß
Schutzart:	Aufbau: IP 40 / Einbau: IP20
Schutzklasse:	I
Maße (B x H x T):	170 x 170 x 46 mm DA: Ø 68, Tiefe 220 mm
Leuchtmittel:	LED (4Watt/330lm)
Überbrückungszeit	3h (LiFePO4-Akku)

Bestellvariante	Artikelbez.
Deckenmontage	WLB 261/3 D
Deckeneinbaumontage	WLB 261/3 E

Mit automatischer Selbstüberwachung (SÜ)	Mit busgeführter Überwachung Serie EasyBus (LÜ EB)	funkbasierter Überwachung Serie EasyFunk (LÜ EF)
•	•	•

Bei spezieller Überwachungsart passende Bezeichnung an Artikelnummer anhängen.



Abmessungen:

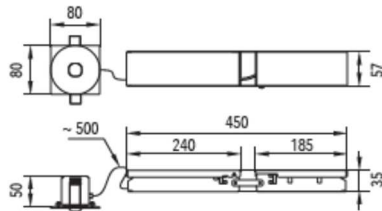

Deckenausschnitt und Einbautiefe
section for ceiling flush mounting
ceiling flush mounting depth

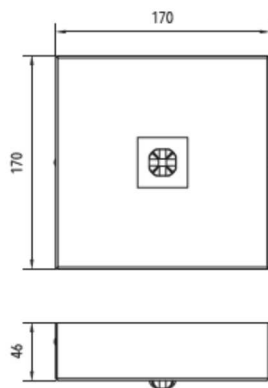
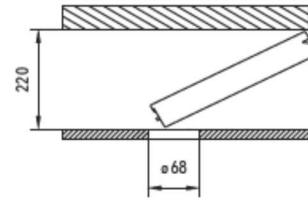



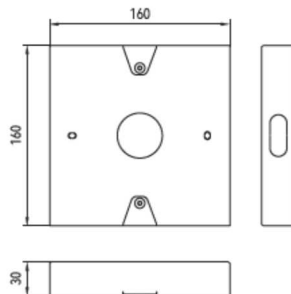





Aufputzadapter
surface mounted adapter



Installation mit
Aufputzadapter
surface installation with
surface-mounted adapter

Abstandstabellen:

Symmetrisch zur Flächenausleuchtung 		
Montagehöhe (m)		
2,50	3,80	8,50
3,00	4,30	9,70
3,50	4,70	10,90
4,00	4,90	11,90
5,00	5,30	12,90
6,00	4,80	14,30
7,00	3,10	14,80

A-Symmetrisch zur Fluchtwegsausleuchtung 				
Montagehöhe (m)				
2,50	8,60	20,50	7,10	2,60
3,00	9,10	22,70	7,40	2,70
3,50	9,50	24,30	7,60	2,70
4,00	9,60	25,50	7,70	2,60
5,00	7,50	27,00	7,60	2,30
6,00	5,60	25,60	7,40	1,60

Mit automatischer Selbstüberwachung (SÜ)	Mit busgeführter Überwachung Serie EasyBus (LÜ EB)	funkbasierter Überwachung Serie EasyFunk (LÜ EF)
•	•	•

Bei spezieller Überwachungsart passende Bezeichnung an Artikelnummer anhängen.

Sicherheitsleuchte

Typ: WLB 262/3

Zur Ausleuchtung der Flucht- und Rettungswege

Einzelbatterieleuchte in technischer Ausführung entsprechend den Vorschriften der DIN EN60598-1, DIN EN60598-2-22, DIN EN 7010 und DIN EN 1838.



	<p>Materialgarantie auf ausgewählte Rettungs- und Sicherheitsleuchten mit LiFeP04-Akkumulatoren von 60 Monaten.</p> <p><i>Die Produkte sind entsprechend mit diesem Siegel gekennzeichnet (Unter Voraussetzung der Garantiebedingungen)</i></p>
---	--

- Schlankes, modernes Gehäusedesign
- Speziell für den Innenbereich
- Optional: Aufputzadapter zur seitlichen Kabeleinführung

Technische Daten

Anschlussspannung:	230 Vac/dc
Gehäuse:	Stahlblech weiß
Schutzart:	IP 40
Schutzklasse:	I
Maße (B x H x T):	120 x 250 x 57 mm
Leuchtmittel:	LED (4Watt/295lm)
Überbrückungszeit	3h (LiFeP04-Akku)

Bestellvariante Artikelbez.

Wandmontage	WLB 262/3 SL
-------------	--------------



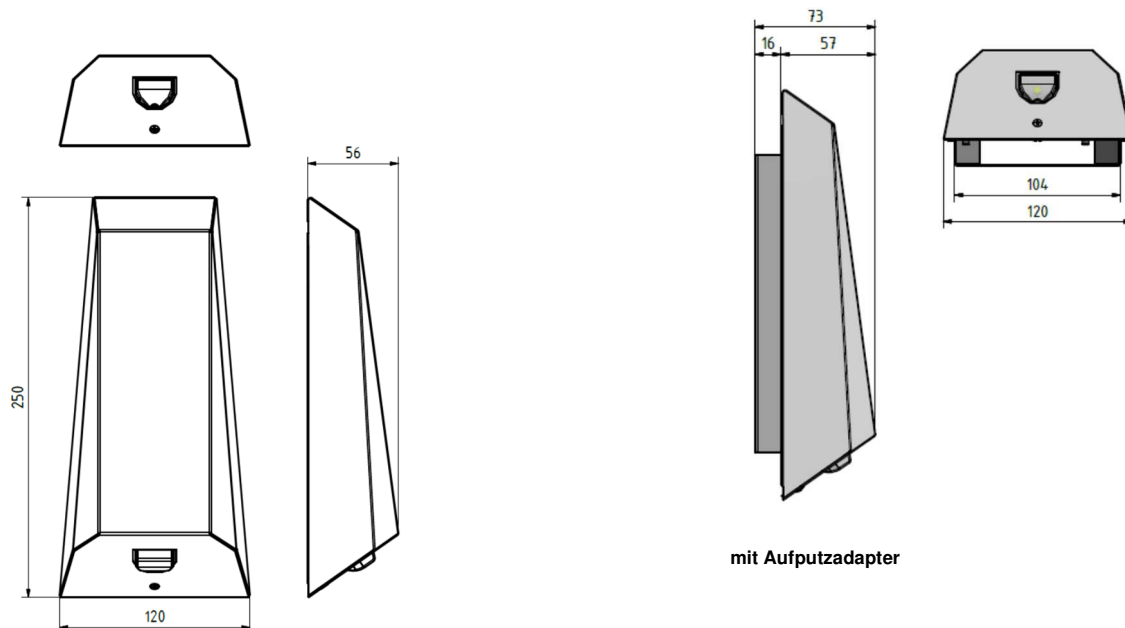

Mit automatischer Selbstüberwachung (SÜ)	Mit busgeführter Überwachung Serie EasyBus (LÜ EB)	funkbasierter Überwachung Serie EasyFunk (LÜ EF)
•	•	•

Bei spezieller Überwachungsart passende Bezeichnung an Artikelnummer anhängen.

Abmessungen:



Abstandstabellen:

	Abstand zur Rettungsmitte				
	1,0m		2,0m		
Montagehöhe (m)					
2,50	5,90	14,90	5,00	13,90	3,30
3,00	6,10	16,10	5,40	14,90	3,50
3,50	6,30	17,10	5,30	15,80	3,70
4,00	6,50	17,70	5,20	16,50	3,80
5,00	6,30	18,30	4,90	17,60	3,80
6,00	4,90	18,50	4,20	17,20	3,60
7,00	3,80	17,90	2,90	15,70	2,90

Mit automatischer Selbstüberwachung (SÜ)	Mit busgeführter Überwachung Serie EasyBus (LÜ EB)	funkbasierter Überwachung Serie EasyFunk (LÜ EF)
•	•	•

Bei spezieller Überwachungsart passende Bezeichnung an Artikelnummer anhängen.



Sicherheitsleuchte

Typ: WLB 263/3

Kompakte Wandleuchte zur Ausleuchtung von hervorzuhobenden Stellen gem. DIN EN 1838 mit hinterleuchtetem Piktogramm

Einzelbatterieleuchte in technischer Ausführung entsprechend den Vorschriften der DIN EN60598-1, DIN EN60598-2-22, DIN EN 7010 und DIN EN 1838.



Bezeichnung designation	
	Piktogramm Feuerlöscher pictogram extinguisher
	Piktogramm Erste Hilfe pictogram first aid



Materialgarantie auf ausgewählte Rettungs- und Sicherheitsleuchten mit LiFePO4-Akkumulatoren von 60 Monaten.

*Die Produkte sind entsprechend mit diesem Siegel gekennzeichnet
(Unter Voraussetzung der Garantiebedingungen)*

Technische Daten

Anschlussspannung:	230 Vac/dc
Gehäuse:	Stahlblech verzinkt weiß
Schutzart:	IP 40
Schutzklasse:	I
Maße (B x H x T):	233 x 161 x 136 mm
Leuchtmittel:	LED (5Watt/260lm)
Überbrückungszeit	3h (LiFePO4-Akku)

Bestellvariante Artikelbez.

Wandmontage	WLB 263/3 W
-------------	-------------

Mit automatischer Selbstüberwachung (SÜ)	Mit busgeführter Überwachung Serie EasyBus (LÜ EB)	funkbasierter Überwachung Serie EasyFunk (LÜ EF)
•	•	•

Bei spezieller Überwachungsart passende Bezeichnung an Artikelnummer anhängen.

Abmessungen:

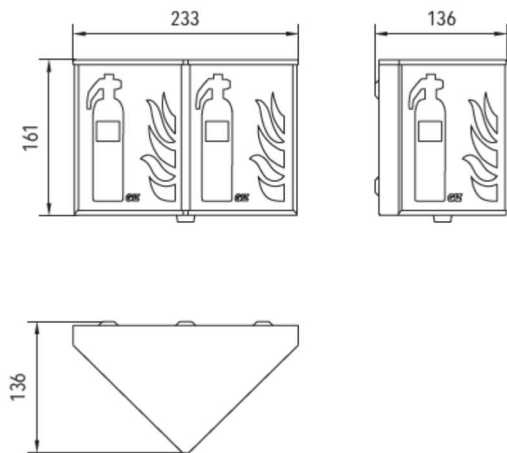

Abstandstabellen:

	Abstand h unter der Leuchte (m)	Breite b der beleuchteten Fläche mit 5 lx (m)
	0,50	0,60
1,00	1,00	
1,50	1,30	
2,00	1,50	
2,50	1,70	
3,00	1,80	

Mit automatischer Selbstüberwachung (SÜ)	Mit busgeführter Überwachung Serie EasyBus (LÜ EB)	funkbasierter Überwachung Serie EasyFunk (LÜ EF)
•	•	•

Bei spezieller Überwachungsart passende Bezeichnung an Artikelnummer anhängen.

Sicherheitsleuchte

Typ: WLB 264/3

Zur Ausleuchtung der Flucht- und Rettungswege

Einzelbatterieleuchte in technischer Ausführung entsprechend den Vorschriften der DIN EN60598-1, DIN EN60598-2-22, DIN EN 7010 und DIN EN 1838.

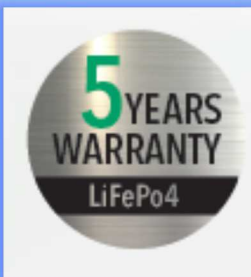
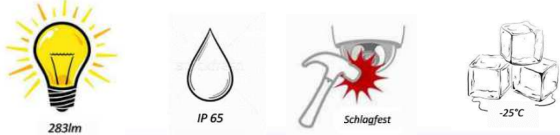

Materialgarantie auf ausgewählte Rettungs- und Sicherheitsleuchten mit LiFeP04-Akkumulatoren von 60 Monaten.

*Die Produkte sind entsprechend mit diesem Siegel gekennzeichnet
(Unter Voraussetzung der Garantiebedingungen)*

- Modernes Gehäuse-Design
- Speziell für den Außenbereich
- Hohe Schutzart: IP 65
- Schlagfest
- Serienmäßig mit Akkuheizung
- Optional: Zusatzgehäuse für seitliche Kabelzuführung
- Optional: Bewegungsmelder
- Optional: Dämmerungsschalter
- Optional: Gehäusefarbe Anthrazit

Technische Daten

Anschlussspannung:	230 Vac/dc
Gehäuse:	Stahlblech weiß
Schutzart:	IP 65
Schutzklasse:	I
Maße (B x H x T):	188 x 188 x 96 mm
Leuchtmittel:	LED (4Watt/283lm)
Überbrückungszeit	3h (LiFeP04-Akku)

Bestellvariante Artikelbez.

Wandmontage	WLB 264/3 SL
-------------	--------------



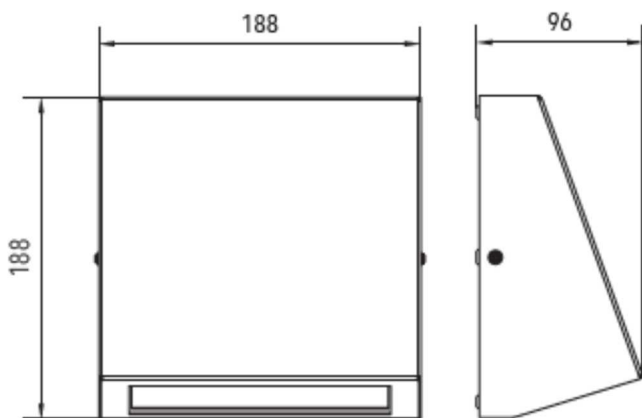

Mit automatischer Selbstüberwachung (SÜ)	Mit busgeführter Überwachung Serie EasyBus (LÜ EB)	funkbasierter Überwachung Serie EasyFunk (LÜ EF)
•	•	•

Bei spezieller Überwachungsart passende Bezeichnung an Artikelnummer anhängen.

Abmessungen:



Abstandstabellen:

	Abstand zur Rettungsmitte				
	1,0m		2,0m		
Montagehöhe (m)					
2,50	3,70	8,70	3,70	8,70	5,10
3,00	4,00	9,50	4,00	9,50	5,50
3,50	4,30	10,20	4,30	10,20	5,70
4,00	4,50	10,90	4,50	10,90	5,90
5,00	4,70	11,90	4,70	11,90	6,10
6,00	4,70	12,60	4,70	12,60	6,00
7,00	4,50	13,00	4,40	13,00	5,80
8,00	4,00	13,00	3,90	13,00	5,20
9,00	3,10	12,80	3,00	12,80	4,20

Mit automatischer Selbstüberwachung (SÜ)	Mit busgeführter Überwachung Serie EasyBus (LÜ EB)	funkbasierter Überwachung Serie EasyFunk (LÜ EF)
•	•	•

Bei spezieller Überwachungsart passende Bezeichnung an Artikelnummer anhängen.

Sicherheitsleuchte

Typ: WLB 265/3

Zur Ausleuchtung der Flucht- und Rettungswege

Einzelbatterieleuchte in technischer Ausführung entsprechend den Vorschriften der DIN EN60598-1, DIN EN60598-2-22, DIN EN 7010 und DIN EN 1838.

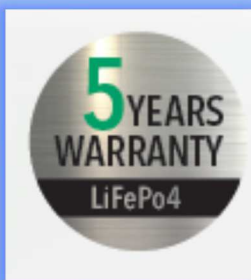

Materialgarantie auf ausgewählte Rettungs- und Sicherheitsleuchten mit LiFeP04-Akkumulatoren von 60 Monaten.

Die Produkte sind entsprechend mit diesem Siegel gekennzeichnet (Unter Voraussetzung der Garantiebedingungen)

- Speziell für den Außenbereich
- Hohe Schutzart: IP 65
- Verschraubte Abdeckung
- Schlagfest
- Optional: Farbe Schwarz oder Metallic-grau
- Optional: Bewegungsmelder

Technische Daten

Anschlussspannung:	230 Vac/dc
Gehäuse:	Aluminium-Druckguss weiß
Schutzart:	IP 65
Schutzklasse:	I
Maße (B x H x T):	Ø 280 x 126 mm
Leuchtmittel:	LED (8Watt/239lm)
Überbrückungszeit	3h (LiFeP04-Akku)

Bestellvariante

Bestellvariante	Artikelbez.
Deckenmontage	WLB 265/3 SL

Mit automatischer Selbstüberwachung (SÜ)	Mit busgeführter Überwachung Serie EasyBus (LÜ EB)	funkbasierter Überwachung Serie EasyFunk (LÜ EF)
•	•	•



Bei spezieller Überwachungsart passende Bezeichnung an Artikelnummer anhängen.



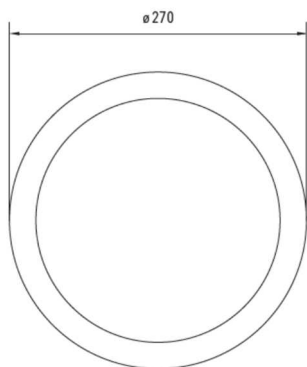
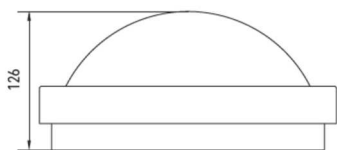



Abmessungen:



Abstandstabellen:

Abstand Deckenmontage 		
Montagehöhe (m)		
2,50	3,30	8,70
3,00	3,40	9,20
3,50	3,50	9,50
4,00	3,50	9,80
5,00	3,30	10,00
6,00	2,80	9,80
7,00	1,70	9,40

Abstand Wandmontage 			
Montagehöhe (m)			
2,50	2,40	6,90	4,30
3,00	2,10	6,70	4,10
3,50	1,50	6,30	3,90

Mit automatischer Selbstüberwachung (SÜ)	Mit busgeführter Überwachung Serie EasyBus (LÜ EB)	funkbasierter Überwachung Serie EasyFunk (LÜ EF)
•	•	•

Bei spezieller Überwachungsart passende Bezeichnung an Artikelnummer anhängen.



Sicherheitsleuchte

Typ: WLB 266/3

Zur Ausleuchtung der Flucht- und Rettungswege

Einzelbatterieleuchte in technischer Ausführung entsprechend den Vorschriften der DIN EN60598-1, DIN EN60598-2-22, DIN EN 7010 und DIN EN 1838.



305lm



IP 65



Ballwurfsicher



Schlagfest



Materialgarantie auf ausgewählte Rettungs- und Sicherheitsleuchten mit LiFePo4-Akkumulatoren von 60 Monaten.

Die Produkte sind entsprechend mit diesem Siegel gekennzeichnet (Unter Voraussetzung der Garantiebedingungen)

- Linsentechnik: symmetrisch oder a-symmetrisch
- Speziell für den Außenbereich
- Hohe Schutzart: IP 65
- Schlagfest
- Ballwurfsicher
- Seitliche Kabeleinführung
- Optional: Wandhalter
- Optional: Einbaurahmen

Technische Daten

Anschlussspannung:	230 Vac/dc
Gehäuse:	Stahlblech weiß
Schutzart:	IP 65
Schutzklasse:	I
Maße (B x H x T):	170 x 170 x 60 mm
Leuchtmittel:	LED (5Watt/305lm)
Überbrückungszeit	3h (LiFePo4-Akku)

Bestellvariante Artikelbez.

Deckenmontage	WLB 266/3 SL
---------------	--------------



Mit automatischer Selbstüberwachung (SÜ)	Mit busgeführter Überwachung Serie EasyBus (LÜ EB)	funkbasierter Überwachung Serie EasyFunk (LÜ EF)
•	•	•



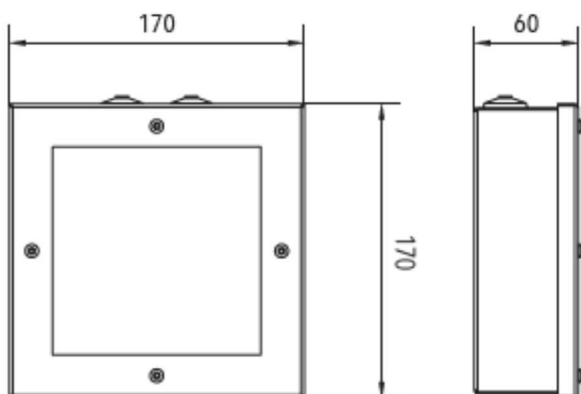

Bei spezieller Überwachungsart passende Bezeichnung an Artikelnummer anhängen.

Abmessungen:



Abstandstabellen:

Symmetrisch zur Flächenausleuchtung 		
Montagehöhe (m)		
2,50	3,70	7,90
3,00	4,20	8,90
3,50	4,60	9,90
4,00	4,90	10,90
5,00	5,20	12,90
6,00	4,40	13,90
7,00	2,90	14,30

A-Symmetrisch zur Fluchtwegsausleuchtung 				
Montagehöhe (m)				
2,50	7,60	15,90	7,30	2,80
3,00	8,20	17,90	7,60	2,80
3,50	8,60	19,90	7,90	2,80
4,00	7,80	22,90	8,10	2,80
5,00	6,80	23,40	8,10	2,40
6,00	5,10	20,90	7,70	1,80

Mit automatischer Selbstüberwachung (SÜ)	Mit busgeführter Überwachung Serie EasyBus (LÜ EB)	funkbasierter Überwachung Serie EasyFunk (LÜ EF)
•	•	•

Bei spezieller Überwachungsart passende Bezeichnung an Artikelnummer anhängen.

Sicherheitsleuchte

Typ: WLB 268/3

Zur Ausleuchtung der Flucht- und Rettungswege

Einzelbatterieleuchte in technischer Ausführung entsprechend den Vorschriften der DIN EN60598-1, DIN EN60598-2-22, DIN EN 7010 und DIN EN 1838.





Materialgarantie auf ausgewählte Rettungs- und Sicherheitsleuchten mit LiFeP04-Akkumulatoren von 60 Monaten.

Die Produkte sind entsprechend mit diesem Siegel gekennzeichnet (Unter Voraussetzung der Garantiebedingungen)

- Vandalismussichere Sicherheitsleuchte
- Speziell für den Außenbereich
- Hohe Schutzart: IP 65
- Schlagfest
- Ballwurfsicher

Technische Daten	
Anschlussspannung:	230 Vac/dc
Gehäuse:	Polycarbonat weiß
Schutzart:	IP 65
Schutzklasse:	II
Maße (B x H x T):	370 x 135 x 80 mm
Leuchtmittel:	LED (6Watt/401lm)
Überbrückungszeit	3h (LiFeP04-Akku)

Bestellvariante	Artikelbez.
Wand-/Deckenmontage	WLB 268/3 SL

Mit automatischer Selbstüberwachung (SÜ)	Mit busgeführter Überwachung Serie EasyBus (LÜ EB)	funkbasierter Überwachung Serie EasyFunk (LÜ EF)
•	•	•

Bei spezieller Überwachungsart passende Bezeichnung an Artikelnummer anhängen.



Abmessungen:

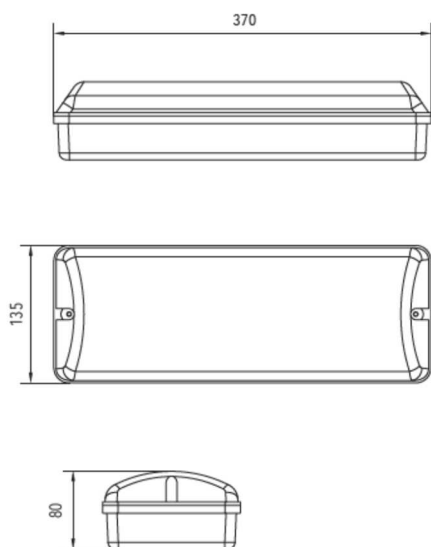

Abstandstabellen:

Symmetrisch zur Flächenausleuchtung		
Montagehöhe (m)		
2,50	4,20	10,10
3,00	4,50	11,00
3,50	4,70	11,90
4,00	4,90	12,70
5,00	5,10	13,30
6,00	5,30	13,90
7,00	4,90	14,40
8,00	4,40	14,90
9,00	3,80	14,70
10,00	2,70	13,90

A-Symmetrisch zur Fluchtwegsausleuchtung				
Montagehöhe (m)				
2,50	5,30	12,90	6,70	2,00
3,00	5,80	14,10	6,40	1,80
3,50	6,20	15,20	5,60	1,40
4,00	6,50	16,10	4,90	1,40
5,00	7,10	17,60	4,10	1,60
6,00	7,50	19,00	4,30	1,80
7,00	7,80	20,10	4,60	1,90
8,00	8,10	20,90	4,90	2,00
9,00	8,30	21,70	5,20	2,10
10,00	8,50	22,30	5,50	2,10
12,00	8,50	23,30	5,90	1,90
14,00	8,00	24,00	6,00	1,60
16,00	6,20	24,20	5,90	1,20

Mit automatischer Selbstüberwachung (SÜ)	Mit busgeführter Überwachung Serie EasyBus (LÜ EB)	funkbasierter Überwachung Serie EasyFunk (LÜ EF)
•	•	•

Bei spezieller Überwachungsart passende Bezeichnung an Artikelnummer anhängen.

Sicherheitsleuchte

Typ: WLB 269/3

Zur Ausleuchtung der Flucht- und Rettungswege

Einzelbatterieleuchte in technischer Ausführung entsprechend den Vorschriften der DIN EN60598-1, DIN EN60598-2-22, DIN EN 7010 und DIN EN 1838.

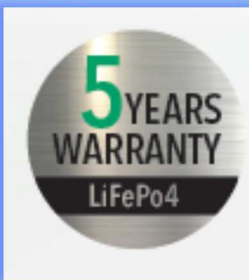

Materialgarantie auf ausgewählte Rettungs- und Sicherheitsleuchten mit LiFeP04-Akkumulatoren von 60 Monaten.

Die Produkte sind entsprechend mit diesem Siegel gekennzeichnet (Unter Voraussetzung der Garantiebedingungen)

- Universell einsetzbare Allgemeinleuchte
Mit integrierter Sicherheitsbeleuchtung
- Optional: Bewegungsmelder

Technische Daten	
Anschlussspannung:	230 Vac/dc
Gehäuse:	Stahlblech weiß Haube opal
Schutzart:	IP 40
Schutzklasse:	I
Maße (B x H x T):	Ø 380 x 125 mm
Leuchtmittel LED:	AC: 15,2VA DC: 285 lm
Überbrückungszeit	3h (LiFeP04-Akku)

Bestellvariante	Artikelbez.
Wand-/Deckenmontage	WLB 269/3 SL

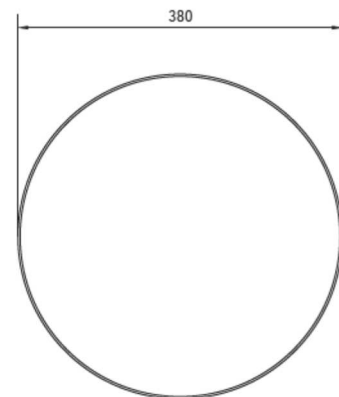









Mit automatischer Selbstüberwachung (SÜ)	Mit busgeführter Überwachung Serie EasyBus (LÜ EB)	funkbasierter Überwachung Serie EasyFunk (LÜ EF)
•	•	•

Bei spezieller Überwachungsart passende Bezeichnung an Artikelnummer anhängen.



Abstandstabellen:

Deckenaufbau 		
Montagehöhe (m)		
2,50	3,50	9,20
3,00	3,60	9,70
3,50	3,70	10,00
4,00	3,70	10,30
5,00	3,50	10,50
6,00	2,90	10,40
7,00	1,90	9,90

Wandaufbau 					
		Abstand zur Rettungswegmitte			
		1,0 m		2,0 m	
Montagehöhe (m)					
2,50	2,60	7,00	2,70	7,40	4,40
3,00	2,40	7,00	2,50	7,50	4,30
3,50	2,10	6,80	2,20	7,30	4,10
4,00	1,60	6,40	1,80	7,10	3,70

Erfassungsbereich des Bewegungsmelder:

Wandaufbau | wall mounting

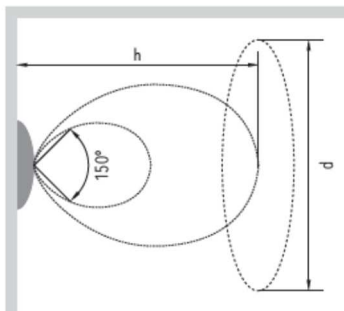

Deckenaufbau | ceiling mounting

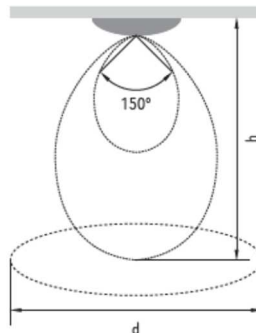

h (m)	d (m)
0,50	0,50
1,00	1,00
1,50	2,00
2,00	4,00
2,50	6,00
3,00	7,00
3,50	6,00
4,00	5,00
4,50	4,00
5,00	3,00

Mit automatischer Selbstüberwachung (SÜ)	Mit busgeführter Überwachung Serie EasyBus (LÜ EB)	funkbasierter Überwachung Serie EasyFunk (LÜ EF)
•	•	•

Bei spezieller Überwachungsart passende Bezeichnung an Artikelnummer anhängen.



Sicherheitsleuchte

Typ: WLB 271/3

Zur Ausleuchtung der Flucht- und Rettungswege

Einzelbatterieleuchte in technischer Ausführung entsprechend den Vorschriften der DIN EN60598-1, DIN EN60598-2-22, DIN EN 7010 und DIN EN 1838.

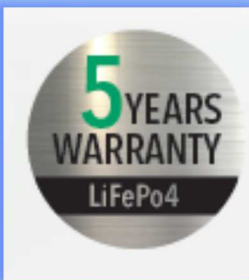

Materialgarantie auf ausgewählte Rettungs- und Sicherheitsleuchten mit LiFeP04-Akkumulatoren von 60 Monaten.

*Die Produkte sind entsprechend mit diesem Siegel gekennzeichnet
(Unter Voraussetzung der Garantiebedingungen)*

- Einbauleuchte für Hohlwandeinbau
- Optional: Ausführung mit Kiemenblech
- Optional: Betoneinbaukasten

Technische Daten	
Anschlussspannung:	230 Vac/dc
Gehäuse:	Stahlblech weiß
Schutzart:	IP 54 (im eingebauten Zustand)
Schutzklasse:	I
Maße (B x H x T):	Ausschnitt: 238 x 70 x T65 mm
Leuchtmittel LED:	LED (4 Watt/350lm)
Überbrückungszeit	3h (LiFeP04-Akku)

Bestellvariante	Artikelbez.
Wand-/Deckenmontage	WLB 271/3 WE

Mit automatischer Selbstüberwachung (SÜ)	Mit busgeführter Überwachung Serie EasyBus (LÜ EB)	funkbasierter Überwachung Serie EasyFunk (LÜ EF)
•	•	•

Bei spezieller Überwachungsart passende Bezeichnung an Artikelnummer anhängen.

Abmessungen:

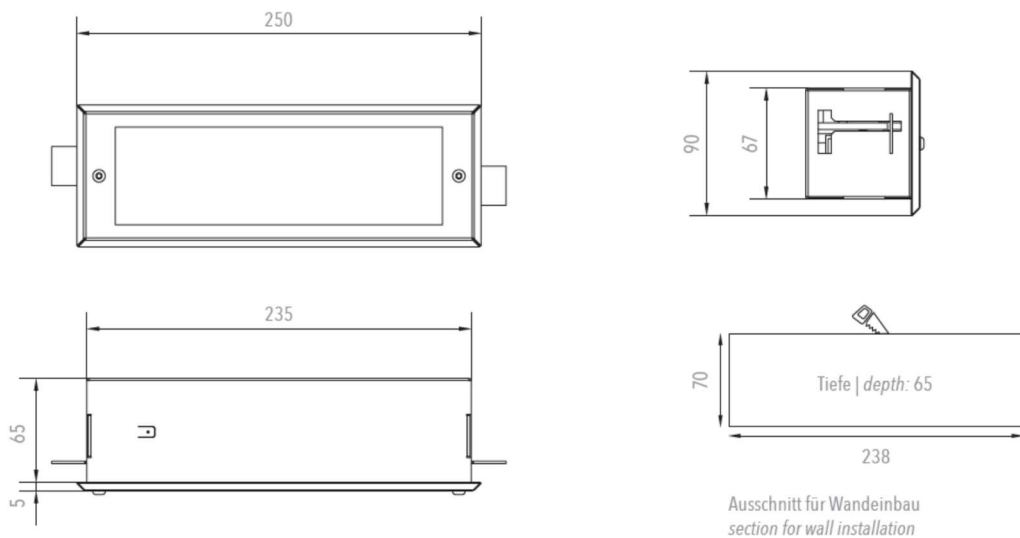

Mit automatischer Selbstüberwachung (SÜ)	Mit busgeführter Überwachung Serie EasyBus (LÜ EB)	funkbasierter Überwachung Serie EasyFunk (LÜ EF)
•	•	•

Bei spezieller Überwachungsart passende Bezeichnung an Artikelnummer anhängen.